

Compresor 50l 2200W 230V V2



AIR C.*MPREBSOR



Instrucțiuni de
utilizare

Atenție!!! Datorită îmbunătățirii continue a produselor, desenele și descrierile prezentate pot fi diferite de bunurile achiziționate și pot conține caracteristici opționale sau speciale care nu sunt incluse în versiunea standard. Aceste diferențe nu pot constitui un motiv de reclamație.

Toate informațiile conținute în acest manual sunt în conformitate cu informațiile din momentul tipăririi și sunt oferite doar în scop informativ.

Informații privind eliminarea echipamentelor electrice și electronice:



Simbolul de pe produse sau din documentația care le însoțește informează că echipamentele electrice sau electronice defecte nu trebuie eliminate împreună cu deșeurile menajere. În cazul în care este necesar să eliminați echipamentele electrice sau electronice, utilizați, reutilizați sau recuperați componente, echipamentul trebuie predat la un punct de colectare specializat, unde va fi ridicat gratuit. În unele țări este posibilă returnarea produsului la distribuitorul local la achiziționarea altor echipamente. Eliminarea corectă a echipamentului vă va permite să economisiți resurse valoroase și să evitați orice impact negativ asupra sănătății și mediului care ar putea fi pus în pericol de manipularea necorespunzătoare a deșeurilor. Pentru detalii despre cel mai apropiat punct de colectare, vă rugăm să contactați autoritatea locală. Eliminarea necorespunzătoare a deșeurilor este supusă sancțiunilor prevăzute în reglementările locale relevante.

1. Caracteristicile produsului

Compresoarele de ulei sunt concepute pentru a comprima aerul atmosferic și pot fi utilizate pentru spălare, suflare, curățare, vopsire, pompă a roților după ce se utilizează uneltele corespunzătoare.

Funcționarea corectă, fiabilă și sigură a sculei depinde de utilizarea corectă a acesteia, așa că citiți întregul manual înainte de a începe să lucrați cu scula și păstrați-l.

Furnizorul nu va fi răspunzător pentru daunele rezultate din nerespectarea normelor de siguranță, reglementările și recomandările din prezentul manual.

1.1 Utilizarea preconizată

Compresorul trebuie utilizat numai ca sursă de aer comprimat, orice altă utilizare nu este permisă. Este utilizat pe scară largă împreună cu toate tipurile de unelte pneumatice, de asemenea, pentru suflare, umflarea anvelopelor și alte lucrări casnice.

Citiți cu atenție instrucțiunile pentru accesoriile instalate și, în special atunci când folosiți pistolul de pulverizare, asigurați-vă că aerul din cabina de pulverizare este suficient de

umed.

Dispozitivul este destinat utilizării la domiciliu. Utilizarea comercială exonerează producătorul de orice garanție.

1.2 Utilizarea necorespunzătoare (interzisă)

Este interzisă utilizarea dispozitivului într-o cameră umedă sau umeză. Este interzis să lăsați sau să utilizați aparatul pe ploaie sau zăpadă. Nu testați compresorul dacă urmează să fie amplasat pe o suprafață cu o pantă mai mare de 15°.

Așezați întotdeauna compresorul la cel puțin 50 cm de orice obstacol care ar putea restricționa fluxul de aer și, prin urmare, răcirea. Unitatea nu trebuie să funcționeze la temperaturi ambiante mai mici de +5 °C sau mai mari de +45 °C.

2. Tipuri de amenințări care apar în timpul funcționării dispozitivului

1. Pericole mecanice cauzate de piesele mașinii sau de piesele de lucru: energia cinetică a piesei datorată mișcării controlate sau necontrolate.
2. Riscuri mecanice cauzate de energia stocată sub formă de lichide sau gaze compresibile.
3. Contactul cu o piesă "sub tensiune" (sub tensiune) din cauza unei deteriorări (contact indirect).
4. Pericolele termice, care pot provoca arsuri și alte leziuni datorate contactului uman cu obiecte sau materiale la temperaturi ridicate, flăcări sau căldură, precum și radiații de la surse de căldură.
5. Pericolele de zgomot care limitează capacitatea de a comunica prin vorbire, de a recepționa semnale acustice etc.

3. Condiții generale de siguranță

- Dispozitivul poate fi utilizat numai de adulți care cunosc instrucțiunile și respectă regulile.

- Înainte de conectarea la sursa de alimentare, asigurați-vă că cablurile și fișele de conectare sunt în stare bună. Priza trebuie să fie dotată cu o fișă de protecție. Nu trebuie utilizate cabluri de conectare cu izolație ruptă sau fără fișă de protecție (neutră). Dacă izolația cablului de conectare este deteriorată, deconectați imediat fișa de la sursa de alimentare.

- Utilizați numai cablurile de conectare corecte. Nu utilizați cabluri de legătură cu o secțiune transversală a firului mai mică de 2,5 mm². Dacă tensiunea scade atunci când se utilizează cabluri de alimentare lungi, vă recomandăm să utilizați cabluri cu o secțiune transversală mai mare.

- Compresorul nu trebuie să fie mișcat în timpul funcționării.

- Dacă dispozitivul nu funcționează corect sau este deteriorat, deconectați fișa de la sursa de alimentare. Solicitați remedierea defecțiunii la un centru de service autorizat.

- Nu porniți dispozitivul când sunteți obosit, sub influența alcoolului sau a medicamentelor care reduc starea de conștiință (printre care se numără unele analgezice).
- Înainte de a porni, împiedicați accesul animalelor și al animalelor în zona de lucru a compresorului.
- Nu atingeți capul, cilindrii, aripioarele de răcire și conductele de alimentare, deoarece acestea se vor încălzi foarte tare în timpul funcționării și vor rămâne fierbinți pentru o perioadă de timp după oprire.
- Nu așezați materiale fierbinți pe sau în apropierea compresorului.
- Nu transportați compresorul cu recipientul sub presiune.
- Nu direcționați niciodată jetul de aer spre oameni sau animale.
- Conectați uneltele cu compresorul oprit.
- Înainte de a lăsa compresorul nesupravegheat, deconectați-l de la rețeaua electrică și asigurați echipamentul împotriva utilizării neautorizate.

4. Date tehnice

Parametru	Model	BM15-24 V81150	BM20-50 V81151	ZBV30-50 V81152	ZBV30-100 V81153
Sursa de alimentare (V)		1 x 230	1 x 230	1 x 230	1 x 230
Putere (kW/HP)		1,1/1,5	1,5/2	2,2/3	2,2/3
Cilindru (mm x număr)		42 x 1	48 x 1	42x2	42x2
Presiune (bar/psi)		8/116	8/116	8/116	8/116
Teoretic/eficace Capacitate (l/min)		200/138	250/180	440/320	440/320
Rezervor (l)		24	50	50	100
Greutate (kg)		20	28	38	52
Nivelul de zgomot (dBA)		97	97	97	97

5. Funcționarea compresorului de aer

- Verificați starea capacelor și a tuturor dispozitivelor de siguranță înainte de a porni mașina. Nu lucrați cu piese deteriorate, înlocuiți-le cu unele fără defecte.
- Verificați nivelul uleiului înainte de a începe lucrul. Un nivel prea scăzut al uleiului crește frecarea în unitatea de acționare a compresorului și o poate deteriora. Un nivel prea ridicat al uleiului poate permite pătrunderea uleiului în sistemul de aer comprimat și în rezervor.
- Dacă compresorul nu a fost utilizat pentru o perioadă lungă de timp, curățați supapa de aer și lubrifiați-o cu grăsime.
- Presiunea ascendentă este reglată de un reductor de presiune cu o citire a presiunii pe manometru. Verificați întotdeauna presiunea optimă pentru aplicația sculei. La compresoarele fără reductor, este la latitudinea utilizatorului să instaleze dispozitivul corespunzător pe conductă.
- Pe corpul ansamblului presostatului, deasupra piesei în formă de T cu cele două manometre, se află butonul de comutare a compresorului (butonul cu placă roșie). Ridicarea acestuia aplică tensiune și pornește acționarea compresorului. Unitatea de acționare începe să pompeze aer în rezervor. Când presiunea atinge aproximativ 8 bar, presostatul întrerupe alimentarea cu tensiune și unitatea de acționare oprește pomparea aerului. În timpul aspirării aerului și când presiunea din rezervor scade la aprox. 5,5 bar, presostatul este pornit din nou și ciclul compresorului reîncepe. Compresorul poate fi oprit în orice moment prin apăsarea comutatorului roșu.
- Compresorul este echipat cu două manometre și doi conectori pentru accesorii.

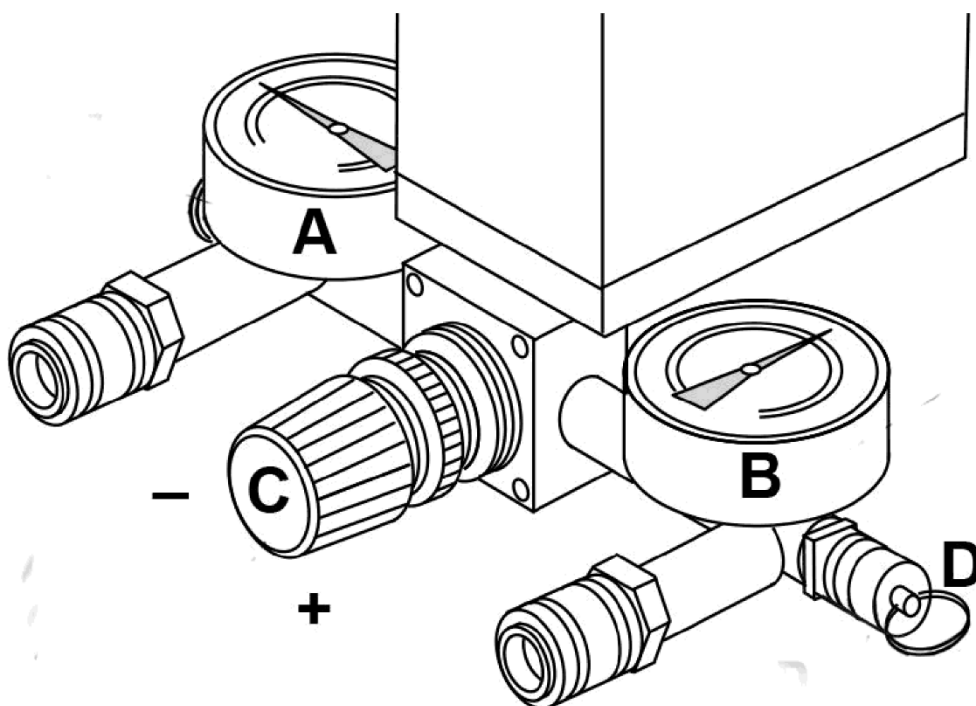

Manometrul marcat cu litera B este un manometru care indică presiunea reală din rezervor. Conectarea aparatului la accesoriul de sub acest manometru va însemna întotdeauna lucrul la debit maxim de aer, ceea ce asigură o presiune maximă în rezervor (nereglementat). Manometrul marcat cu litera A este un manometru care indică presiunea setată (reglată) de către operator. Domeniul de control al presiunii este de 0 - 8 bar. Presiunea este reglată cu ajutorul unui buton marcat cu C. Rotirea butonului C în sens invers acelor de ceasornic reduce presiunea de intrare (pinul de conectare de sub manometrul A), iar rotirea butonului în sensul acelor de ceasornic crește presiunea setată. Vă rugăm să rețineți că lucrul cu un flux de aer complet este de scurtă durată. Cu cât presiunea de intrare este mai mică, cu atât timpul de lucru efectiv este mai lung. Compresorul trebuie să continue să umple rezervorul pentru a menține presiunea de intrare a aerului setată. Se poate întâmpla ca presiunea de intrare setată să fie prea mare pentru ca compresorul să funcționeze la această presiune setată. Blocarea presiunii setate de butonul C se face prin rotirea piuliței roșii în axul butonului și blocarea acesteia pe butonul C.

Lângă manometrul B se află o supapă de siguranță marcată cu litera D. Aceasta servește atât ca protecție împotriva unei posibile defecțiuni a presostatului, cât și, atunci când presiunea din rezervor depășește 8 bar, supapa D suflă aerul, reducând astfel presiunea din rezervor. Această supapă poate fi utilizată și pentru a goli rapid rezervorul de aer, bineînțeles cu compresorul oprit. Trebuie doar să prindeți inelul de pe supapa D și să o trageți înapoi. Aerul din rezervor va fi golit. Odată ce rezervorul este golit, strângeți inelul și lăsați supapa să se retragă pentru a închide sistemul.

Cele două atașamente sunt adaptate pentru montarea ușoară a accesoriilor. Capătul de furtun al accesoriului trebuie împins în fittingul de conectare până când se cuplează zăvorul.

- Nu reglați presostatul și nu modificați setările detaliate ale acestuia.
- Se recomandă o funcționare care să nu depășească 50%, cu o durată de funcționare continuă de cel mult 15 minute. Temperatura uleiului în timpul funcționării nu trebuie să depășească 70 °C.
- Goliți întotdeauna rezervorul dacă nu veți utiliza compresorul.

6. Întreținerea echipamentelor

Înainte de a efectua orice operațiune de întreținere, opriți compresorul și goliți tot aerul din rezervor.

Strângeți șuruburile capului cilindrului (10 Nm) înainte de prima pornire și după prima oră de funcționare, apoi verificați strângerea după fiecare 100 de ore de funcționare.

a) După primele 20 de ore:

- Verificați strângerea tuturor șuruburilor, în special a șuruburilor capului și ale corpului.
- Schimbați uleiul.

b) Săptămânal:

- Verificați nivelul de ulei și, dacă este necesar, adăugați ulei de același tip (nu depășiți niciodată nivelul maxim).
- Scurgeți condensul deschizând robinetul situat sub rezervor și apoi închideți-l după ce începe să curgă doar aer.

c) Lunar (sau mai frecvent dacă compresorul este utilizat într-un mediu cu mult praf)

Demontați filtrul de aspirație și înlocuiți (dacă este deteriorat) sau curățați cartușul

filtrului. Elementul de Hârtie: suflați cu aer comprimat din interior spre exterior -

Elementul de burete:

se spală cu detergent, se clătește și se usucă - Element metalic: se spală cu solvent fără ulei și se suflă cu aer comprimat.

Nu folosiți niciodată compresorul fără filtrul de aspirație.

d) La fiecare 200 de ore de funcționare:

- Verificați funcționarea supapei de siguranță prin golirea aerului din rezervor.
- Verificați strângerea șuruburilor capului cilindrului.
- Schimbați uleiul (când compresorul este cald):

scoateți jojă, deșurubați șurubul și scurgeți uleiul uzat în recipient. Strângeți șurubul și umpleți uleiul nou până la nivelul maxim. Nu amestecați niciodată diferite tipuri de ulei.

e) La fiecare 6 luni:

- Curățați toate părțile cu nervuri.

f) La fiecare 2 ani:

- Verificați supapa de reținere și, dacă este necesar, înlocuiți elementul de etanșare.
- Verificați supapele de admisie și de alimentare.